

# STORES ROMAINS

## MÉCANISMES DE REMONTÉE : CORDON À BOUCLE CONTINUE | MOTORISATION



La difficulté de cette installation est de **Niveau 1**. Un véritable jeu d'enfant!

Si vous avez des questions ou ne savez pas comment vous y prendre, contactez notre équipe du Service à la clientèle au 888-685-1735 ou par courriel à [service@storeselectscanada.ca](mailto:service@storeselectscanada.ca)

### PIÈCES COMPRISES

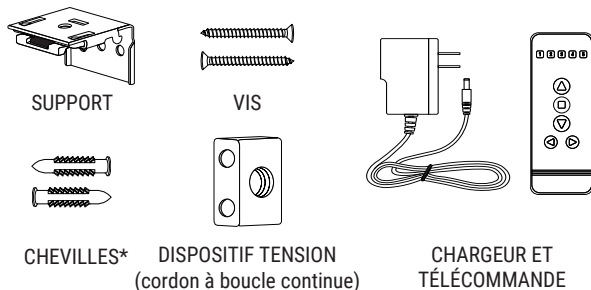

\*Recommandé si l'installation se fait sur un mur creux.

### OUTILS REQUIS

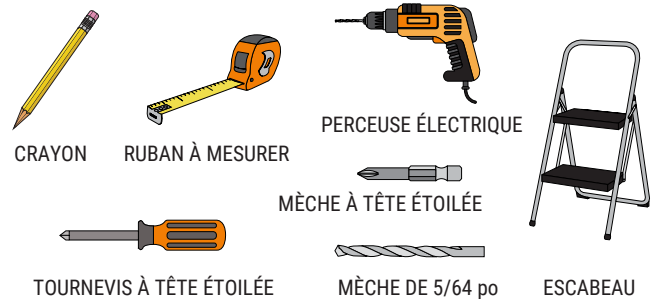

## 1. INSTALLATION DES SUPPORTS

**REMARQUE :** Avant d'installer un store motorisé à l'intérieur d'un cadre de fenêtre, vous devez tout d'abord fixer le bloc-batterie à l'arrière du caisson. **Le mécanisme de remontée motorisée ne peut pas être installé à l'extérieur d'un cadre de fenêtre.**

**ILLUSTRATION A :** Accrochez le bloc-batterie sur le rebord arrière du caisson de sorte qu'il s'appuie contre l'endos du caisson.

**ILLUSTRATION B :** Insérez le câble du moteur dans le bloc-batterie. Assurez-vous que le câble de l'antenne est éloigné du caisson et qu'il ne touche à rien de métallique.

**CONSEIL :** L'arrière de chaque caisson doit posséder une étiquette sur laquelle est inscrit un numéro. Ce numéro indique le canal par rapport auquel le store a été préprogrammé.

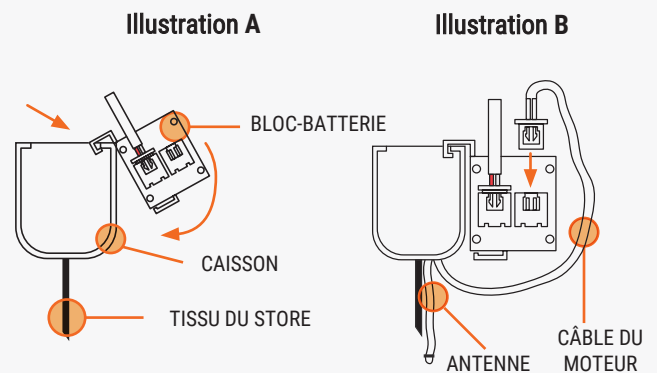

### INSTALLATION INTÉRIEUR-CADRE

1. Mesurez de 2 à 4 po vers l'intérieur de chaque côté du cadre de la fenêtre et, à l'aide d'un crayon, faites une marque pour les supports externes. L'avant du support sera dirigé vers l'extérieur de la fenêtre et l'arrière descendra parallèlement à la fenêtre.

**REMARQUE :** Faites des marques pour tous les supports supplémentaires dont vous avez besoin en prenant soin de les espacer de façon régulière entre les deux premières marques que vous avez faites au mur.

2. Centrez les supports sur vos marques et ramenez-les de façon à ce que l'avant du support vienne rencontrer le rebord de la fenêtre. Avec votre crayon, faites une marque dans le trou supérieur du support. C'est là que les vis iront.

3. Pour chaque marque, percez au préalable les trous avec une mèche de 5/64 po\*. Alignez chaque support par rapport à ces trous et vissez-les solidement.

\*Si vous utilisez des chevilles, percez plutôt avec une mèche de 1/4 po et faites ensuite entrer les chevilles dans les trous avec un marteau avant d'insérer les vis.

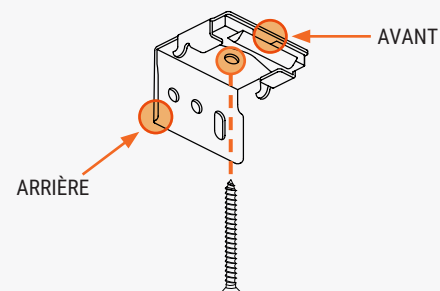
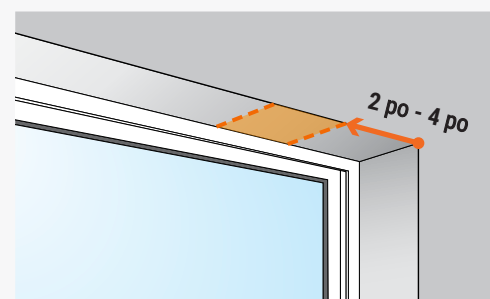

## INSTALLATION EXTÉRIEUR-CADRE

1. Mesurez de 2 à 4 po vers l'intérieur de chaque côté du cadre de la fenêtre. À partir de là, mesurez de 2 à 4 po vers le haut et faites une marque à l'aide d'un crayon.

**REMARQUE :** Faites des marques pour tous les supports supplémentaires dont vous avez besoin en prenant soin de les espacer de façon régulière entre les deux premières marques que vous avez faites au mur et de les mettre à la même hauteur.

2. Centrez le rebord supérieur de vos supports sur vos marques. Avec votre crayon, faites une marque dans les trous situés à l'arrière du support. C'est là que les vis iront.

3. Pour chaque marque, percez au préalable les trous avec une mèche de 5/64 po\*. Alignez chaque support par rapport à ces trous et vissez-les solidement.

\*Si vous utilisez des chevilles, percez plutôt avec une mèche de ¼ po et faites ensuite entrer les chevilles dans les trous avec un marteau avant d'insérer les vis.

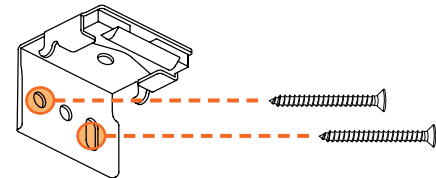
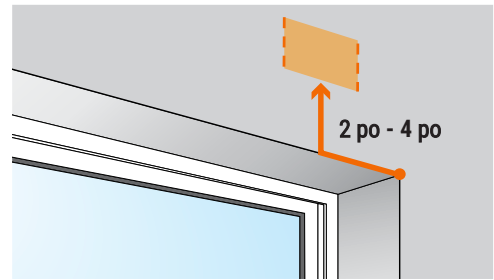

## 2. FIXATION DU STORE

### INSTALLATION INTÉRIEUR ET EXTÉRIEUR-CADRE

**REMARQUE :** Pour les installations extérieur-cadre, utilisez un niveau pour vous assurer que les supports sont bien droits avant de fixer le store.

1. En dirigeant l'avant du store vers vous et en le tenant légèrement incliné vers le bas, placez le rebord du caisson contre la languette mobile de chaque support. Poussez-le ensuite doucement vers l'arrière des supports tout en redressant le rail jusqu'à ce que les crochets se fixent sur le rebord arrière du caisson.

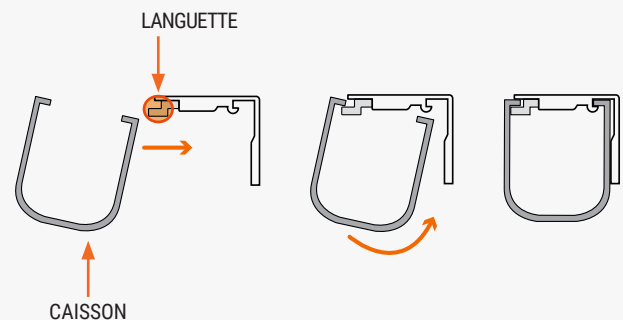

## 3. INSTALLATION DU DISPOSITIF DE RÉGLAGE DE LA TENSION

### STORES MUNIS D'UN CORDON À BOUCLE CONTINUE

**REMARQUE :** Le dispositif de réglage de la tension – aussi connu sous le nom de « tendeur » - est utilisé pour protéger les animaux et les jeunes enfants contre les risques éventuels d'étranglement. Si la chaîne est munie d'un plastique ou d'une bande de protection, veuillez les retirer avant de procéder à l'installation.

1. Remontez complètement le store pour dégager la fenêtre.
2. Pincez les extrémités du tendeur pour libérer la chaîne, puis faites-le descendre jusqu'en bas de la boucle.
3. Tout en gardant la chaîne bien étirée, placez le tendeur contre l'intérieur de la fenêtre ou sur le mur, puis faites-le remonter d'environ 1/8 po. Le but est que la chaîne soit tendue, mais suffisamment libre pour pouvoir fonctionner aisément.
4. Tenez le tendeur à l'endroit où vous souhaitez l'installer et marquez l'emplacement des deux trous de vis à l'aide d'un crayon. Éloignez la chaîne et utilisez les marques pour percer les trous à l'aide d'une mèche de 5/64 po.
5. Alignez les trous du tendeur avec les trous percés et fixez les vis en prenant soin de NE PAS les serrer de façon excessive.
6. Pour faire fonctionner votre store, il vous suffit de tirer sur l'avant de la chaîne pour le faire monter et sur l'arrière pour le faire descendre.

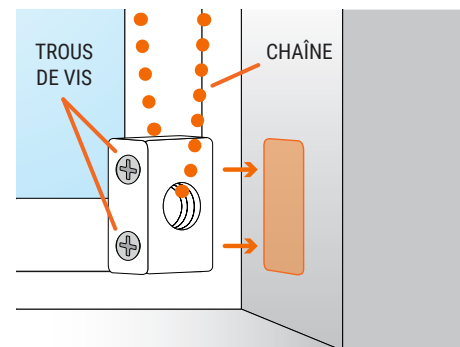

INSTALLATION INTÉRIEUR-CADRE

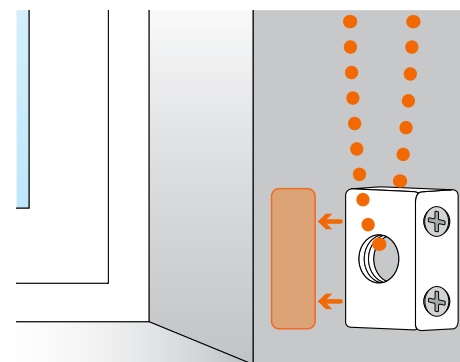

INSTALLATION EXTÉRIEUR-CADRE

## 4. PROGRAMMATION ET UTILISATION DE VOTRE TÉLÉCOMMANDE

### STORES ROMAINS MOTORISÉS

**AVERTISSEMENT :** N'ESSAYEZ PAS de faire descendre ou monter vos stores motorisés avec vos mains. Ce geste pourrait endommager de façon permanente le moteur ainsi que d'autres éléments du caisson qui ne seraient pas couverts par votre garantie.

Le moteur et la télécommande de votre store ont été préprogrammés à l'usine et sont prêts à être utilisés dès que le store est installé. Repérez l'étiquette où est inscrit un numéro à l'arrière de chaque caisson. Ce numéro vous indique avec quel canal de la télécommande le store a été programmé.

Tout ce que vous avez à faire est d'installer la pile dans la télécommande. Ouvrez le compartiment se trouvant au bas de la télécommande et insérez la pile au lithium dans la fente arrondie en mettant le côté positif vers le haut. Remplacez le compartiment dans la télécommande.

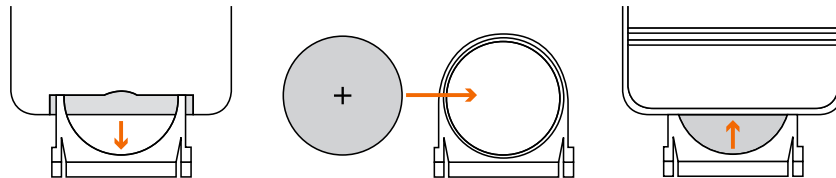

### COMMENT UTILISER LA TÉLÉCOMMANDE

Pour faire descendre le store, appuyez sur le bouton **Descendre** et maintenez-le enfoncé. Vous pouvez le relâcher lorsque le store commence à descendre.

Pour faire monter le store, appuyez sur le bouton **Monter** et maintenez-le enfoncé. Vous pouvez le relâcher lorsque le store commence à monter.

Pour arrêter le mouvement vers le haut ou le bas, appuyez sur le bouton **Arrêt**. Si vous décidez plus tard de programmer une position préférée, le fait de maintenir ce bouton enfoncé fera descendre ou monter le store jusqu'à ce point.

Pour sélectionner un canal, appuyez sur les boutons **Canal précédent** ou **Canal suivant**. L'**Affichage du canal** se trouvant en haut de la télécommande illuminera le canal sur lequel vous vous trouvez.

Pour faire fonctionner tous vos stores en même temps, réglez la télécommande sur le Canal 5, puis appuyez sur le bouton **Canal suivant**. Ceci illuminera toutes les lumières de l'**Affichage du canal** et activera les moteurs de tous les canaux.

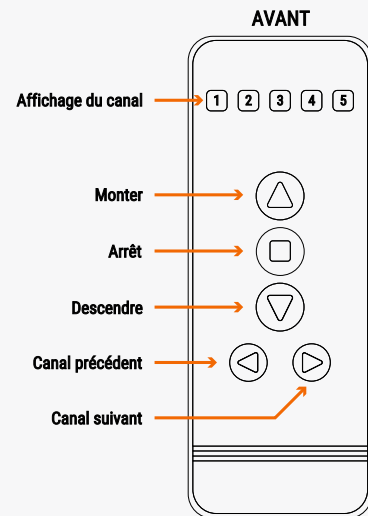

### JUMELAGE DE LA TÉLÉCOMMANDE AVEC UN MOTEUR

**REMARQUE :** L'usine procède au jumelage de chacun de vos stores avec la télécommande. Les étapes suivantes ne sont nécessaires que si vous souhaitez modifier la configuration des canaux ou si vous voulez ajouter un store à une télécommande que vous utilisez déjà.

1. Débranchez le câble du moteur de la batterie.
2. Réglez la télécommande sur le canal que vous voulez programmer.
3. Les deux parties de cette étape doivent être réalisées **en moins de 5 secondes**. Si vous n'y parvenez pas la première fois, répétez cette étape un peu plus rapidement ou demandez de l'aide.

- A. Rebranchez le câble du moteur dans la batterie.
- B. À l'aide d'un stylo, appuyez rapidement sur le bouton **Confirmer (C)** situé à l'arrière de la télécommande et maintenez-le enfoncé.

Lorsque le store fait un mouvement saccadé (un mouvement rapide vers le haut et le bas), la télécommande est jumelée au canal que vous avez sélectionné.

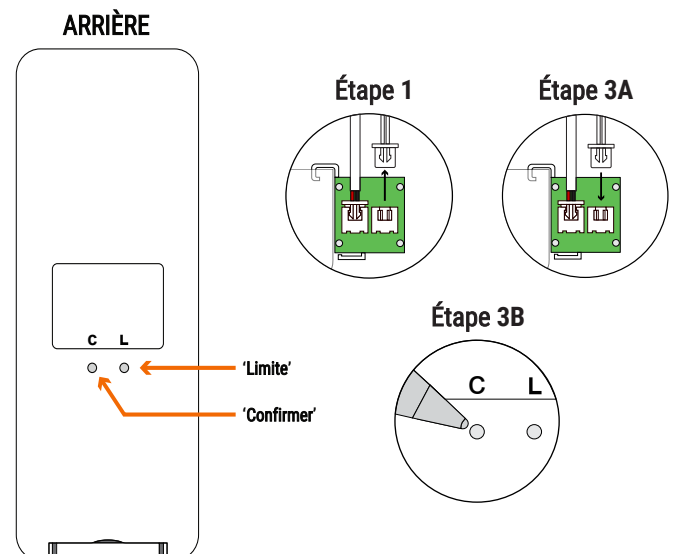

## SUPPRESSION D'UN CANAL DU MOTEUR

**REMARQUE :** Supprimer la télécommande ou le canal d'un store n'efface pas ou ne réinitialise pas le réglage des limites.

1. Sélectionnez le canal que vous souhaitez supprimer du store. Ensuite, appuyez simultanément sur le bouton **Limite (L)** et sur le bouton **Descendre** et maintenez-les enfoncés jusqu'à ce que le store se mette à faire un mouvement saccadé.

2. Appuyez trois fois sur le bouton **Confirmer (C)** : le store fera un mouvement saccadé à chaque fois que vous appuyez. Après le troisième mouvement saccadé, le canal sera supprimé du store et sera prêt à être attribué à un nouveau canal ou à une nouvelle télécommande.

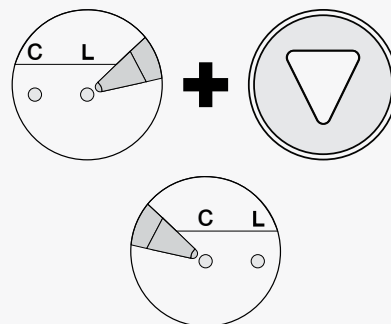

## AJUSTEMENT DES LIMITES DU HAUT ET DU BAS

**REMARQUE :** Les limites du haut et du bas sont déjà préréglées à l'usine. Les étapes qui suivent ne sont donc nécessaires que si vous souhaitez modifier la configuration de ces réglages. Les deux limites doivent être reprogrammées en suivant ces instructions.

1. Commencez avec votre store complètement remonté. Pendant quelques secondes, appuyez sur le bouton **Limite** et maintenez-le enfoncé jusqu'à ce que le store fasse un mouvement saccadé. Votre moteur est alors en mode programmation.

2. Appuyez sur **Descendre** pour faire descendre le store presque tout en bas, puis appuyez sur **Arrêt**. À partir de ce moment, appuyez sur **Descendre** de façon répétée afin de faire descendre le store lentement.

3. Lorsque le store atteint la position du bas que vous souhaitez, retournez la télécommande et appuyez sur le bouton **Confirmer** avec un stylo. Le store fera un mouvement saccadé qui vous indiquera que la limite du bas est désormais réglée, mais le moteur sera toujours en mode programmation.

4. Appuyez sur **Monter** pour faire monter le store presque tout en haut, puis appuyez sur **Arrêt**. À partir de ce moment, appuyez sur **Monter** de façon répétée afin de faire monter le store lentement.

5. Lorsque le store atteint la position du haut que vous souhaitez, retournez la télécommande et appuyez sur le bouton **Confirmer** avec un stylo. Le store fera un mouvement saccadé qui vous indiquera que la limite du haut est désormais réglée et le moteur quittera automatiquement le mode programmation.

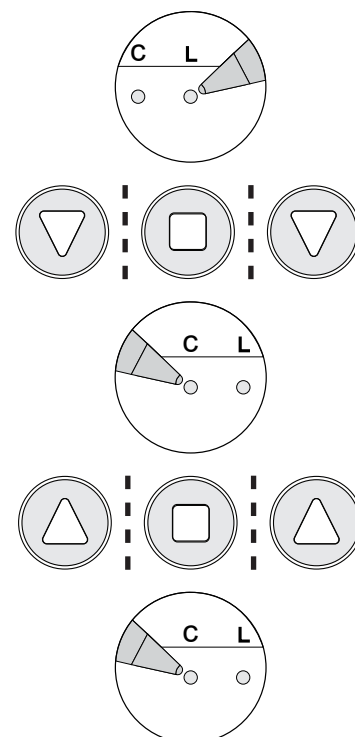

## RÉGLAGE D'UNE POSITION PRÉFÉRÉE (FACULTATIF)

1. Commencez avec votre store complètement remonté, puis appuyez sur le bouton **Descendre** pour faire descendre le store.

2. Appuyez sur **Arrêt** lorsque vous atteignez la position que vous souhaitez enregistrer en tant que position préférée.

3. Appuyez simultanément sur le bouton **Limite (L)** et le bouton **Monter** et maintenez-les enfoncés jusqu'à ce que le store se mette à faire un mouvement saccadé. Votre position préférée est alors réglée. Si vous souhaitez modifier votre position préférée, il vous suffit de répéter ces étapes.

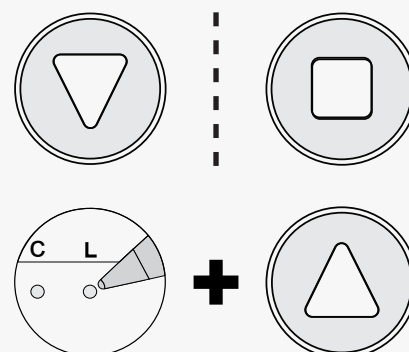

## INSTRUCTIONS D'ENTRETIEN

**REMARQUE :** Tous les tissus sont différents et certains peuvent être plus faciles à nettoyer que d'autres. Nous vous recommandons de nettoyer vos stores au moins une fois par mois. Voici quelques conseils :

1. Pour l'entretien régulier, utilisez un plumeau ou la brosse de votre aspirateur et passez-les à l'avant et à l'arrière du store.
2. Pour enlever une tache, utilisez un chiffon mouillé et un savon très doux. Tapotez la zone tachée : ne frottez PAS ! Laissez sécher à l'air libre et répétez si nécessaire.
3. Si votre store romain est froissé, vous pouvez utiliser un défroisseur à vapeur pour enlever les plis. Tenez le défroisseur à environ 6 pouces du tissu et passez-le au-dessus des zones froissées.

## GARANTIE ET PIÈCES DE RECHANGE

Pour en savoir plus au sujet de la garantie de nos produits, rendez-vous sur <https://www.storesselectscanada.ca/garantie/>

Pour les pièces de rechange et/ou pour une réclamation suite à un produit endommagé, défectueux ou dont certaines pièces sont manquantes, veuillez contacter notre équipe du Service à la clientèle au 888-685-1735 ou par courriel à [service@storesselectscanada.ca](mailto:service@storesselectscanada.ca).

## MISE EN GARDE

**RISQUE D'ÉTRANGLEMENT** — Les enfants en bas âge peuvent s'étrangler avec des cordes. Enlevez immédiatement ce produit si une corde mesurant plus de 22 cm devient accessible ou si le contour d'une boucle de plus de 44 cm devient accessible.

# STORES ROMAINS

## MÉCANISMES DE REMONTÉE : REMONTÉE SANS CORDON



La difficulté de cette installation est de **Niveau 1**. Un véritable jeu d'enfant !

Si vous avez des questions ou ne savez pas comment vous y prendre, contactez notre équipe du Service à la clientèle au 888-685-1735 ou par courriel à [service@storeselectscanada.ca](mailto:service@storeselectscanada.ca)

### PIÈCES COMPRIS

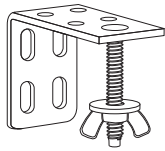

SUPPORT AVEC ÉCROU À AILETTES

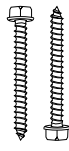

VIS

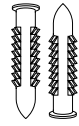

CHEVILLES\*

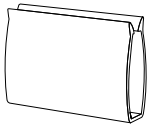

POIGNÉE

\*Recommandé si l'installation se fait sur un mur creux.

### OUTILS REQUIS



CRAYON

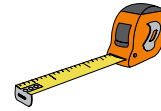

RUBAN À MESURER



PERCEUSE ÉLECTRIQUE



MÈCHE DE 5/64 PO



MÈCHE À TÊTE ÉTOILÉE



TOURNE-ÉCROU DE ¼ PO



TOURNEVIS À TÊTE ÉTOILÉE

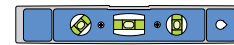

NIVEAU



ESCABEAU

## 1. INSTALLATION DES SUPPORTS

**REMARQUE :** Les stores avec et sans cordon présentent des trous percés au préalable dans la partie supérieure du caisson. Vous utiliserez ces trous pour vous guider dans le positionnement des supports.

### INSTALLATION INTÉRIEUR-CADRE

- Prenez le store par le caisson et placez-le à l'intérieur du haut de la fenêtre. Faites-le entrer jusqu'à ce que l'avant du store tombe bien droit sur le mur. À l'aide d'un crayon, faites une marque dans chaque trou du caisson. Mettez le store de côté.
- Prenez un support et centrez-le sur chaque marque. Utilisez les trous situés sur la partie supérieure du support pour marquer l'endroit où iront vos deux vis.
- Pour chaque support, percez au préalable les trous avec une mèche de 5/64 po\*. Alignez les supports avec les trous et, à l'aide d'un tourne-écrou de ¼ po (ou d'une mèche à tête étoilée), fixez bien les vis.

### TROUS DÉJÀ PERCÉS

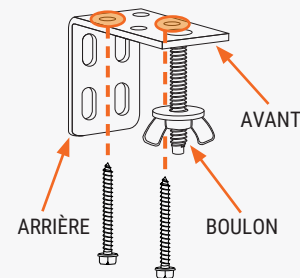
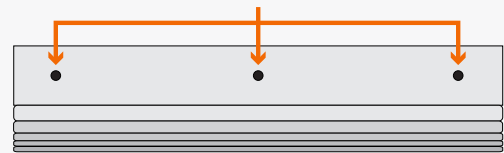

### INSTALLATION EXTÉRIEUR-CADRE

- Centrez le caisson au moins deux pouces au-dessus de la fenêtre. Tout en gardant le store bien à niveau, faites une petite ligne avec votre crayon juste au-dessus de chaque trou du caisson. Mettez le store de côté.
- Alignez le bord supérieur du support avec chaque marque et utilisez les trous se trouvant à l'arrière du support pour marquer l'endroit où iront vos deux vis.
- Pour chaque support, percez au préalable les trous avec une mèche de 5/64 po\*. Alignez les supports avec les trous et, à l'aide d'un tourne-écrou de ¼ po (ou d'une mèche à tête étoilée), fixez bien les vis.

\*Si vous utilisez des chevilles, percez plutôt avec une mèche de ¼ po et faites ensuite entrer les chevilles dans les trous avec un marteau avant d'insérer les vis.

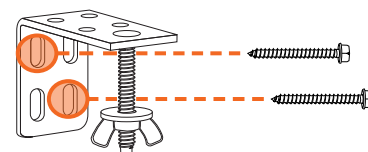
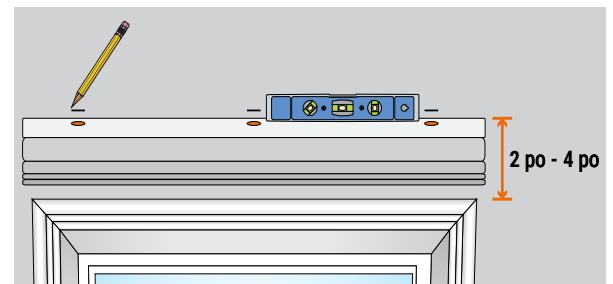

## 2. FIXATION DU STORE

### INSTALLATION INTÉRIEUR ET EXTÉRIEUR-CADRE

**REMARQUE :** Les cordons qui passent sous le caisson doivent pouvoir bouger librement. Pour éviter que les cordons ne s'emmêlent ou ne s'abiment, assurez-vous que les « ailettes » de l'écrou soient parallèles à la fenêtre.

1. Si ce n'est pas déjà fait, retirez les écrous des supports.
2. En dirigeant l'avant du store vers vous, alignez les trous du caisson avec les boulons des supports. Tout en tenant le caisson d'une main, utilisez votre autre main pour fixer les écrous aux boulons. Serrez les écrous jusqu'à ce que le store tienne bien en place
3. Si votre store est muni de cordons, tirez-les vers le bas et loin de la fenêtre pour les libérer et permettre au store de descendre. Pour remonter le store, tirez les cordons vers le bas et loin de la fenêtre pour faire en sorte que le système de verrouillage s'enclenche et que votre store reste en place.

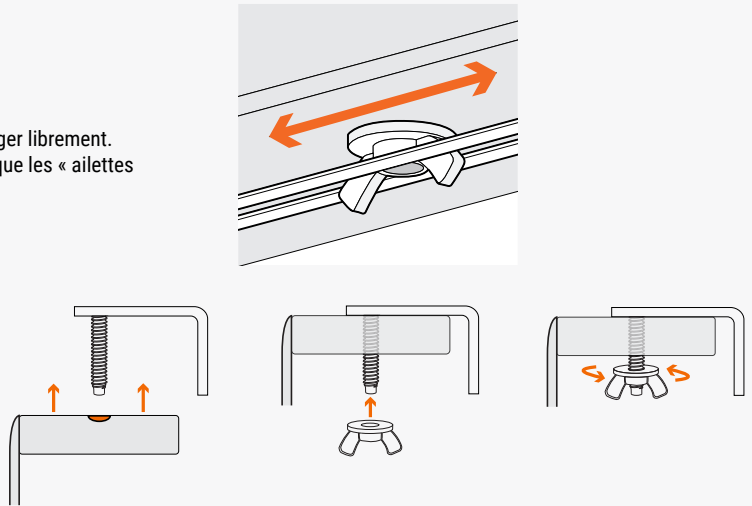

## 3. FIXATION DE LA POIGNÉE DE REMONTÉE

### STORES ROMAINS SANS CORDON

**REMARQUE :** Les stores romains sans cordon sont accompagnés d'une poignée en plastique transparent qui aide à protéger le tissu au cours des divers manipulations.

1. Repérez la barre de lestage qui est cousue dans le pli tout en bas du store.
2. Fixez la poignée au centre de la barre de lestage.
3. Pour faire fonctionner le store, prenez la poignée dans votre main et faites doucement monter ou descendre la barre ; le store restera en position lorsque vous le relâchez.

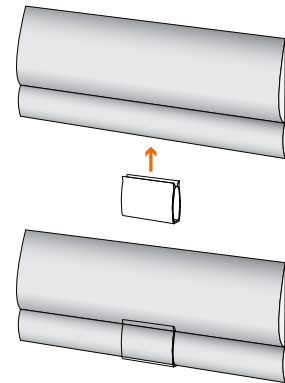

### INSTRUCTIONS D'ENTRETIEN

**REMARQUE :** Tous les tissus sont différents et certains peuvent être plus faciles à nettoyer que d'autres. Nous vous recommandons de nettoyer vos stores au moins une fois par mois. Voici quelques conseils :

1. Pour l'entretien régulier, utilisez un plumeau ou la brosse de votre aspirateur et passez-les à l'avant et à l'arrière du store.
2. Pour enlever une tache, utilisez un chiffon mouillé et un savon très doux. Tapotez la zone tachée : ne frottez PAS ! Laissez sécher à l'air libre et répétez si nécessaire.
3. Si votre store romain est froissé, vous pouvez utiliser un défroisseur à vapeur pour enlever les plis. Tenez le défroisseur à environ 6 pouces du tissu et passez-le au-dessus des zones froissées.

### GARANTIE ET PIÈCES DE RECHANGE

Pour en savoir plus au sujet de la garantie de nos produits, rendez-vous sur <https://www.storesselectscanada.ca/garantie/>

Pour les pièces de rechange et/ou pour une réclamation suite à un produit endommagé, défectueux ou dont certaines pièces sont manquantes, veuillez contactez notre équipe du Service à la clientèle au 888-685-1735 ou par courriel à [service@storesselectscanada.ca](mailto:service@storesselectscanada.ca).

## MISE EN GARDE

**RISQUE D'ÉTRANGLEMENT** — Les enfants en bas âge peuvent s'étrangler avec des cordes. Enlevez immédiatement ce produit si une corde mesurant plus de 22 cm devient accessible ou si le contour d'une boucle de plus de 44 cm devient accessible.

# STORES ROMAINS

## INSTALLATION DU CAISSON SANS PERÇAGE

### INSTALLATION DU CAISSON SANS PERÇAGE

Tenez le caisson sans perçage contre la partie supérieure du cadre de la fenêtre, puis poussez fermement le levier vers le haut jusqu'à ce que la barre s'enclenche bien en place. Si la barre n'est pas suffisamment serrée, celle-ci peut être facilement ajustée :

Vous trouverez à l'extrémité située à l'opposé du levier un bloc d'ajustement permettant de régler la barre avec précision. Utilisez un tournevis à tête plate pour faire tourner les petits embouts rouges vers le centre de la barre.

Faites glisser le bloc hors de la barre de quelques millimètres, puis remettez les embouts rouges dans leur position initiale pour bien fixer le bloc.

**Ne faites que de petits ajustements à la fois**, en répétant cette opération si nécessaire jusqu'à l'obtention d'un ajustement parfait.

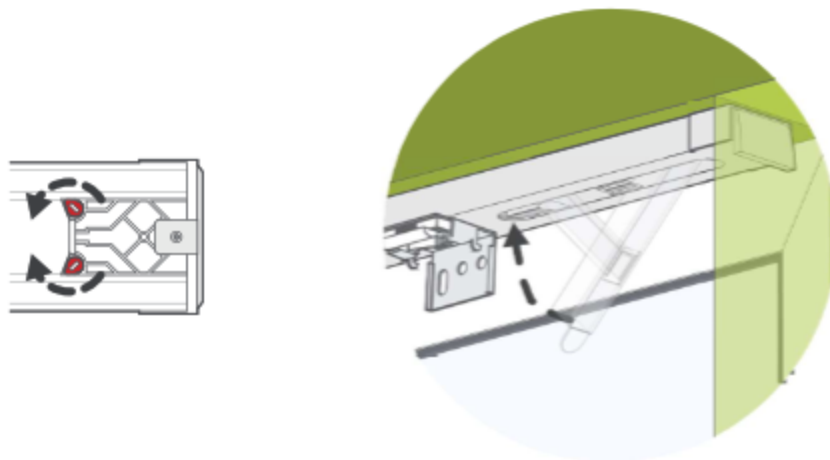

## MISE EN GARDE

**RISQUE D'ÉTRANGLEMENT** — Les enfants en bas âge peuvent s'étrangler avec des cordes. Enlevez immédiatement ce produit si une corde mesurant plus de 22 cm devient accessible ou si le contour d'une boucle de plus de 44 cm devient accessible.