

# STORES VERTICAUX EN PVC

## INSTRUCTIONS D'INSTALLATION

SÉCURITAIRE POUR  
LES ENFANTS



**⚠️ WARNING STRANGULATION HAZARD**

Young children can be strangled by cords. Immediately remove this product if a cord longer than 22 cm or a loop exceeding 44 cm around becomes accessible.

**⚠️ MISE EN GARDE RISQUE D'ÉTRANGLEMENT**

Les enfants en bas âge peuvent s'étrangler avec des cordes. Enlevez immédiatement ce produit si une corde mesurant plus de 22 cm devient accessible ou si le contour d'une boucle de plus de 44 cm devient accessible.

# Pour vous aider à démarrer

## Quelques outils de base sont nécessaires :

- Ruban à mesurer
- Perceuse électrique, mèches (1/16 po) et/ou tournevis
- Embout de tournevis Phillips
- Crayon
- Niveau



Des fixations supplémentaires autres que celles qui accompagnent votre store peuvent être nécessaires en fonction de la surface de montage. Les panneaux muraux et le plâtre nécessitent l'utilisation d'ancres telles que des boulons à coquille d'expansion.

La brique, la tuile ou la pierre nécessitent des ancrages et forets spéciaux. Ne pas oublier de toujours percer des trous de guidage dans le bois pour éviter le fendillement. Vérifier que la surface de montage est de niveau.



Cantonnière Ultra



Cantonnière Executive

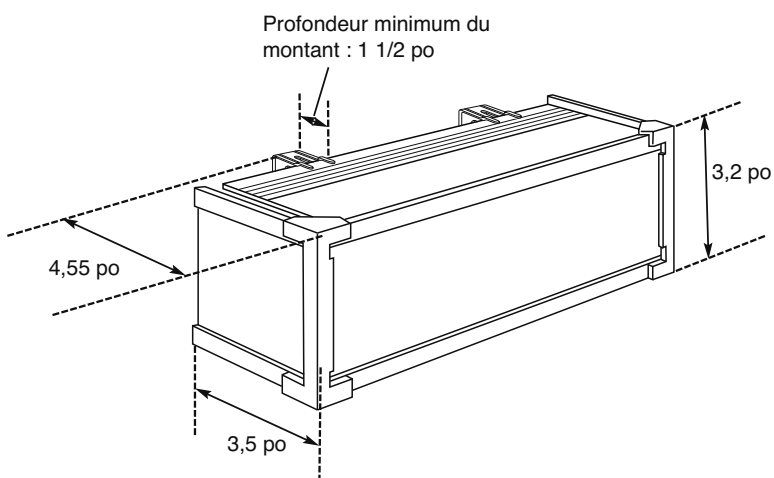

## Supports pour stores verticaux

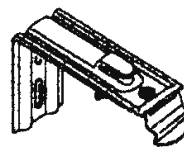
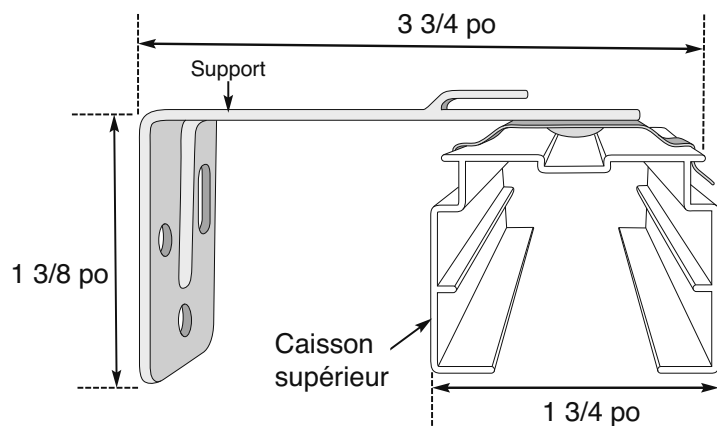

Support mural



Support de plafond

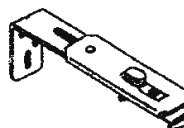

Support de rallonge

# STORES VERTICAUX EN PVC INSTRUMENTÉ

## 1. Assemblage de la cantonnière

Assembler la cantonnière avant l'installation du store, en particulier dans le cas d'un montage intérieur. Si une cantonnière n'a pas été commandée, passer à la section « Installation du store vertical ».

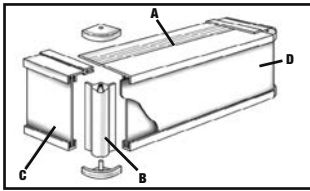

- A. Cantonnière
- B. Coin de la cantonnière avec capuchons ronds en plastique (si des retours ont été demandés)
- C. Retours de cantonnière (si des retours ont été demandés)
- D. Insérer la persienne (et si la garniture Executive est utilisée, insérer également la garniture de couleur)



**Cantonnière Ultra**  
Faire glisser l'insert de cantonnière à l'intérieur



**Cantonnière Executive**  
Faire glisser l'insert de la cantonnière pour la section principale et la section inférieure (couleur de la garniture)

Pour l'insert, couper ce qui dépasse à l'aide d'un couteau utilitaire en incisant le dos de l'insert en PVC et en le détachant d'un coup sec. Pour la garniture, couper ce qui dépasse à l'aide de ciseaux.

## 2. Installation du store vertical

Pour la plupart des stores, l'installation nécessite deux personnes. Si vous avez commandé une cantonnière pour votre store, assembler la cantonnière avant d'installer le store.

### Options de montage

Montage intérieur : le store est monté au plafond ou à l'intérieur du cadre de la fenêtre, dans la partie supérieure du cadre.

Montage extérieur : le store est monté sur ou à l'extérieur du cadre de la fenêtre.

### Supports et vis de montage

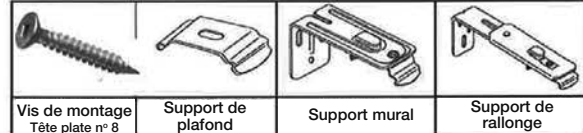

Le type de supports fournis dépend du type d'installation requis.

Nombre de supports :

Largeur du rail	Nombre de supports fournis
0 à 48 po	2 supports
49 à 96 po	3 supports
97 à 120 po	4 supports
121 po et plus	5 supports

Lors de l'installation des supports, veiller à respecter un espacement égal entre chacun d'eux.

**Remarque :** les vis de montage fournies conviennent à la plupart des surfaces de montage.

Pour panneaux muraux ou plâtre : utiliser des ancrages pour murs creux pour un soutien supplémentaire.

Pour le béton, la pierre, la brique ou le carrelage : utiliser une mèche et des chevilles appropriées avant de fixer les vis.

Pour les surfaces métalliques : pré-percer les trous avant de serrer les vis.

### Montage intérieur

L'installation de la cantonnière pour le montage intérieur est décrite dans cette section.

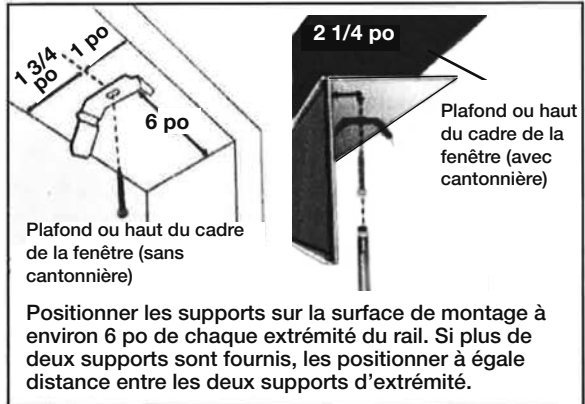

### Montage extérieur

La cantonnière est montée après l'installation du rail et des lamelles.

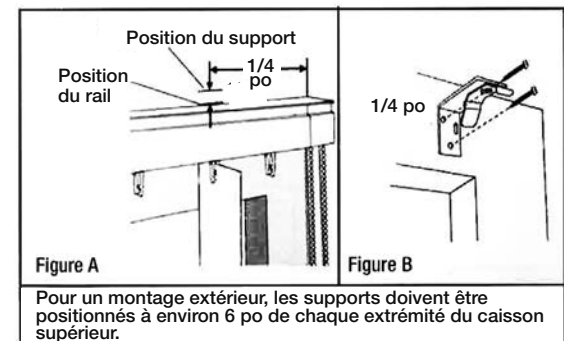

1. Marquer d'abord la position du rail. Attacher une lamelle à un chariot et placer le rail et la lamelle au-dessus de la partie à couvrir (figure A). Laisser un dégagement d'environ 1/2 po à la base des lamelles.

2. Ensuite, marquer l'emplacement des supports. Faire un repère à 1/4 po au-dessus du premier repère (en laissant de la place pour la tête du support). Pour cette étape, il est recommandé d'utiliser un niveau.

3. Monter les supports à l'aide des vis fournies (figure B).

4. Si plus de deux supports sont fournis, les positionner à égale distance entre les deux supports d'extrémité.

### Pose du rail dans les supports

Même procédure que pour les supports de mur/plafond/rallonge.

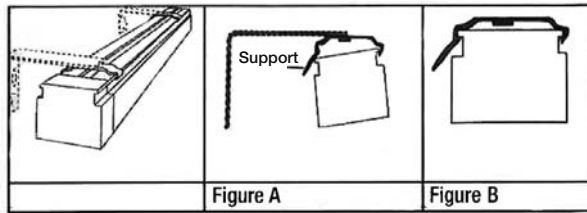

1. Insérer la partie avant du support dans la rainure supérieure avant du rail (figure A).
2. Pousser l'arrière vers le haut de façon à ce qu'il clique en place dans le support (figure B).

**Remarque :** Le rail est universel et peut être installé avec la chaîne et le cordon à gauche ou à droite.

### Installation des lamelles

**Remarque :** Avant d'installer les lamelles dans les chariots, il est important de s'assurer que les chariots sont correctement alignés.

1. Tirer sur la chaîne jusqu'à ce que les chariots arrêtent de tourner. Les chariots devraient tourner ensemble et être orientés dans la même direction.
2. Si certains chariots semblent être mal alignés, continuer de tirer sur la chaîne jusqu'à ce qu'on entende le bruit de rotation de l'embrayage qui fonctionne. Continuer de tirer ou de tourner jusqu'à ce que les chariots mal alignés soient réglés automatiquement.
3. Si un chariot est toujours orienté dans le mauvais sens après avoir suivi les étapes 1 et 2, le faire tourner manuellement (ou avec des pinces, si nécessaire).
4. Pour installer les lamelles, les insérer dans les chariots. S'assurer que les lamelles sont toutes orientées dans le même sens (figure A ou B).

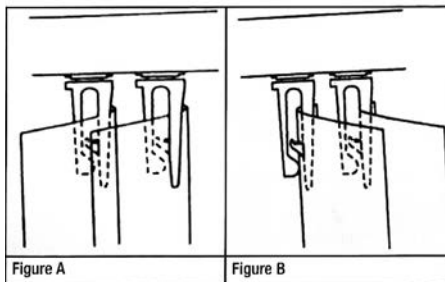

**Remarque :** Les lamelles doivent être insérées comme illustré dans la figure A ou B.

Décidez en fonction de vos besoins de lumière et d'intimité.



1. Insérer le crochet de la baguette dans le trou situé à l'extrémité de la tige d'inclinaison.

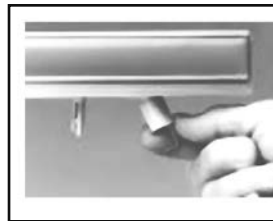

2. Faire glisser le manchon de la baguette sur la tige d'inclinaison, complètement au-dessus de l'extrémité inférieure du crochet de la baguette.

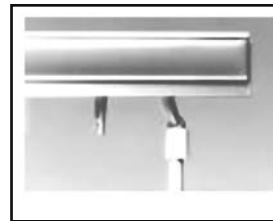

3. Fixer le crochet de la tige de baguette en insérant l'extrémité libre du crochet dans le trou prévu dans la partie encochée de la tige. *Faire glisser le manchon de la baguette vers le bas de la tige d'inclinaison et au-dessus du crochet et de la tige de baguette assemblés.*

### Installation de la cantonnière

Si aucune cantonnière n'a été commandée, passer à la section suivante *Installation du dispositif de sécurité*.

L'installation de la cantonnière pour le montage intérieur est décrite précédemment dans la section Montage intérieur.

### Installation de la cantonnière pour un montage extérieur.

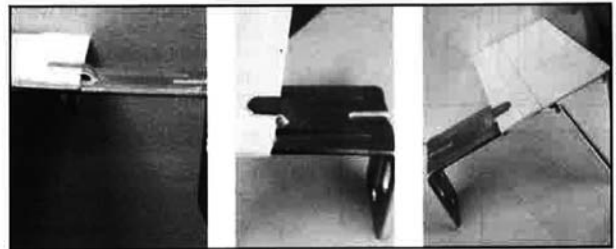
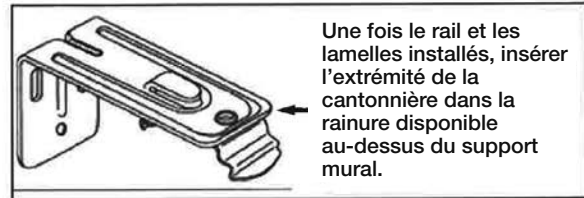

# Couvercle/carénage de chaîne

## Instructions d'installation et d'utilisation

### Couvercle/carénage de chaîne magnétique – Résumé

- Le couvercle/carénage de la chaîne est placé sur la chaîne de commande.
- Le couvercle/carénage de la chaîne est maintenu en position fermée par gravité.
- Le couvercle/carénage de la chaîne est soulevé manuellement pour exposer une petite quantité de la chaîne de contrôle.
- Le couvercle/carénage de la chaîne doit continuer d'être maintenu en position soulevée/ouverte manuellement.
- Une petite quantité de chaîne de commande exposée peut être utilisée pour actionner manuellement (soulever/abaisser) le produit selon les besoins.
- Une fois le couvercle/carénage de la chaîne relâché, la gravité le ramènera automatiquement en position fermée.

### Facile à installer et à utiliser

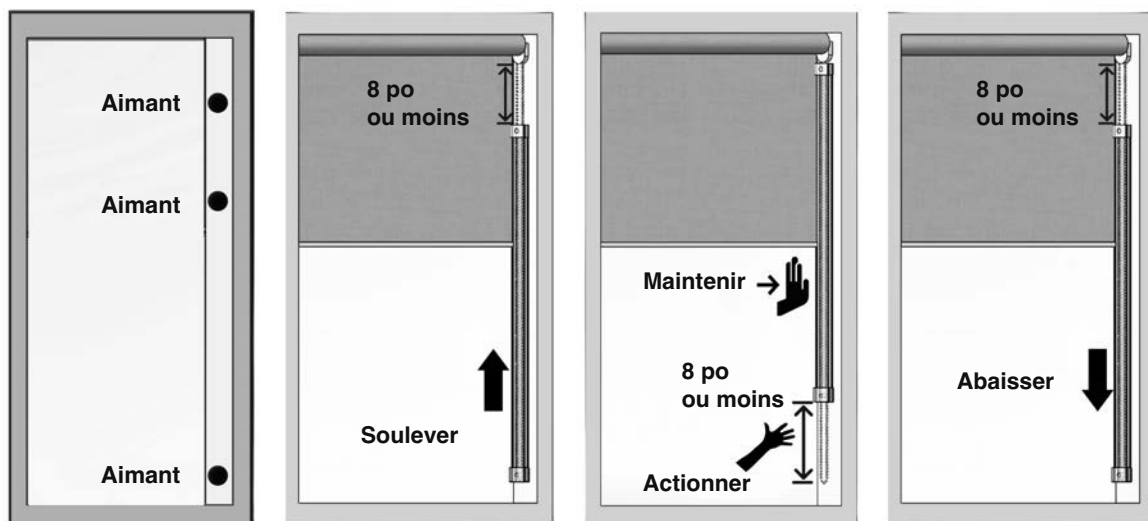

1. Les onglets/loquets/gâches magnétiques compris avec le produit peuvent être fixés à la fenêtre, au mur ou dans l'ouverture. Leur utilisation est suggérée mais n'est pas obligatoire.

2. Soulevez le couvercle/carénage pour accéder à la chaîne de commande et faire fonctionner.

3. Tirez la chaîne vers le haut ou vers le bas pour faire fonctionner le store.

4. Relâchez une fois terminé et le couvercle/carénage de la chaîne reviendra à la position sécuritaire pour les enfants.

### REMARQUE :

Tous les produits, systèmes d'exploitation ou de levage doivent être conformes à l'avertissement ci-dessous. Le couvercle/carénage de chaîne doit être utilisé pour toutes les applications. Un produit ne peut être considéré comme installé correctement/en toute sécurité que si cette règle d'installation/de fonctionnement est strictement suivie. Veuillez suivre les instructions pour les produits montés « à l'intérieur » et « à l'extérieur ». Des supports d'extension sont suggérés pour les produits montés à l'extérieur.

#### **WARNING STRANGULATION HAZARD**

Young children can be strangled by cords. Immediately remove this product if a cord longer than 22 cm or a loop exceeding 44 cm around becomes accessible.

#### **MISE EN GARDE RISQUE D'ÉTRANGLEMENT**

Les enfants en bas âge peuvent s'étrangler avec des cordes. Enlevez immédiatement ce produit si une corde mesurant plus de 22 cm devient accessible ou si le contour d'une boucle de plus de 44 cm devient accessible.