

LES ESSENTIELS

Quelques outils de base sont requis :

- Ruban à mesurer
- Perceuse électrique, mèches
- Mèche de tournevis à tête hexagonale ou étoilée
- Crayon

Des attaches supplémentaires autres que celles fournies avec votre store peuvent être requises selon la surface d'installation. Les panneaux de revêtement et le plâtre nécessitent des ancrages tels que des boulons extensibles ou à ailettes. La brique, le carrelage ou la pierre requièrent des chevilles et des mèches spéciales. N'oubliez pas de toujours percer au préalable un trou dans du bois pour éviter les fentes.

Support d'installation pour modèle standard ou descendant/ascendant

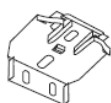

Support d'installation pour modèle à boucle continue



Rail latéral

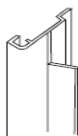

Rail de fixation

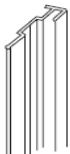

1) INSTALLATION DU RAIL LATÉRAL

La profondeur minimale requise pour l'installation est de 1 ½ po. La profondeur minimale requise pour une installation « à plat » est de 1 7/8 po.

Marquez l'emplacement souhaité pour le rail latéral. Pour une installation peu profonde, alignez l'avant du rail de fixation à l'avant du cadre de la fenêtre. Pour une installation « à plat », l'avant du rail de fixation devrait être placé à 3/8 po de l'avant du cadre de la fenêtre. Le rail peut être encastré plus loin, mais gardez à l'esprit qu'il devrait y avoir au moins 1/4 po entre l'arrière du rail de fixation et tout objet pouvant obstruer son passage.

Les rails devraient être installés parallèles l'un à l'autre avec leurs centres alignés (a), droits (b) et d'aplomb (c). Assurez-vous que la surface d'installation est bien droite et à niveau. Si nécessaire, calez les rails de fixation.

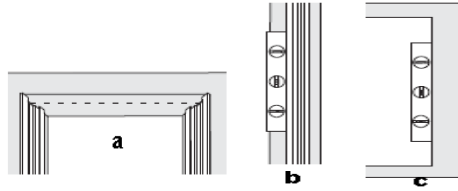

Enlevez la doublure en papier située à l'arrière du rail de fixation afin d'en découvrir la partie adhésive. Installez-la au cadre de la fenêtre. Fixez ensuite en insérant tous les 18 pouces une vis le long de la ligne centrale gravée.

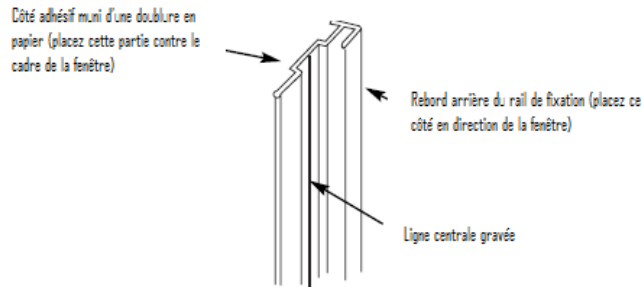

2) INSTALLATION DES SUPPORTS

Les stores vous parviennent avec le nombre de supports nécessaires pour une installation adéquate. Le centre des supports d'extrémité devraient être placés à 2 ½ po de chaque extrémité. Selon la largeur du store, des supports additionnels peuvent être espacés de façon régulière entre les deux supports d'extrémité.

Pour les stores d'une largeur de :	Nombre de supports à utiliser
Jusqu'à 40 po	2
40 à 72 po	3
72 à 84 po	4
84 po et plus	5

Pour les stores mesurant de 84 à 96 po de largeur, il est recommandé d'installer un deuxième support près du support d'extrémité situé à côté du système de verrouillage du cordon.

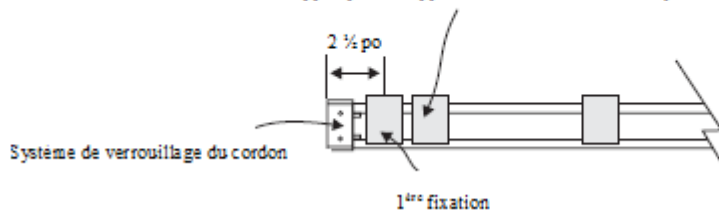

IMPORTANT :

Les supports pour modèle à boucle continue doivent être installés de façon à ce que l'arrière du trou de vis de gauche soit aligné avec la ligne gravée au centre du rail de fixation.

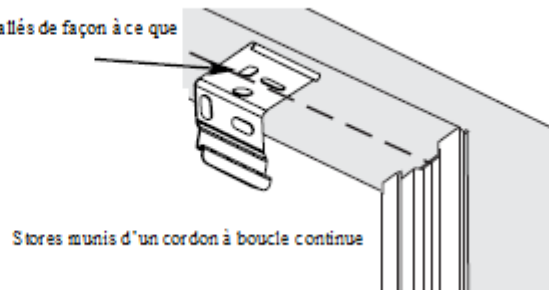

3) INSTALLATION DU STORE

Déroulez le cordon du store. Placez le rail supérieur près des supports d'installation. Centrez le store dans l'ouverture de la fenêtre et fixez le caisson aux supports d'installation.

Supports standard

Insérez l'attache du devant du support d'installation dans la rainure du devant du rail.



Poussez le rail vers l'arrière puis vers le haut jusqu'à ce que les attaches du fond du support soient insérées dans la rainure du fond du rail.

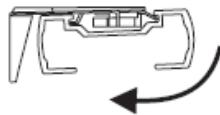

Supports pour store à boucle continue

Posez le rebord situé à l'avant du caisson (A) sur les crochets se trouvant sur le dessus de chaque support. Assurez-vous qu'aucun bout de tissu ne soit coincé entre le support et le caisson.

Poussez fermement le bas du caisson vers le haut et vers la fenêtre jusqu'à ce que la rainure se trouvant au bas du caisson se fixe bien, tel que montré (B).

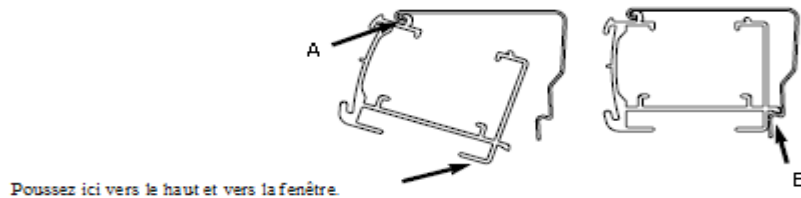

Rails latéraux

Choisissez le rail latéral qui sera installé du même côté que le mécanisme de contrôle du store. Le cran du rail doit être placé vers le haut.

Faites glisser le « T » du rail latéral dans le cran situé à l'extrémité du store. Enclenchez le rail. Répétez l'opération pour l'autre côté.

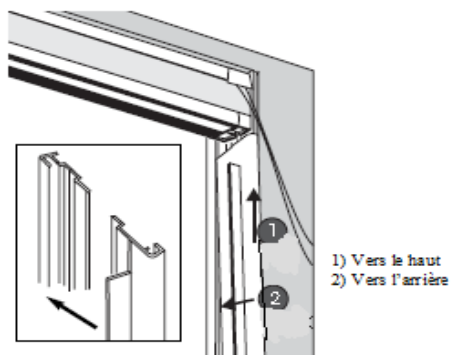

Descendant/Ascendant

Enclenchez les rails latéraux dans les rails de fixation. Les crans des rails doivent être placés vers le haut.

Déroulez le cordon du store. Libérez le système de verrouillage permettant de faire descendre la traverse inférieure du store (cordon de gauche pour les modèles standards). Libérez l'autre système de verrouillage pour faire descendre le haut du store.



Insérez l'attache située à l'avant du support d'installation dans la rainure se trouvant à l'avant du rail.



Poussez le rail vers l'arrière et vers le haut jusqu'à ce que les attaches situées à l'arrière du support soit insérées dans la rainure se trouvant à l'arrière du rail.

Inclinez le tissu et les rails de façon à ce que vous puissiez placer la rainure du tissu par-dessus le rail latéral.

Remettez à plat le tissu et les rails.

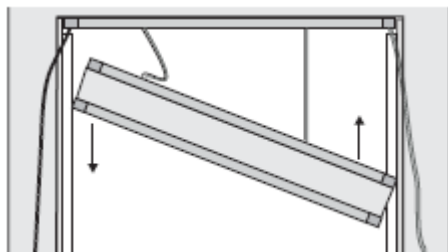

4) FONCTIONNEMENT

Standard

Pour faire descendre le store ou le relâcher, tirez le cordon de l'intérieur vers le centre du store. Pour le remonter ou le bloquer, tirez le cordon vers le bas puis de l'extérieur vers le côté du store.

Descendant/Ascendant

Un cordon vous permettra de faire monter ou descendre la traverse inférieure et l'autre de faire monter ou descendre la traverse supérieure. Tirez le cordon de l'intérieur vers le centre du store afin de le faire descendre ou de le relâcher. Tirez le cordon vers le bas puis de l'extérieur vers le côté du store pour le remonter ou le bloquer.

Cordon à boucle continue

Vous ferez fonctionner le store en tirant sur l'un des deux côtés du cordon : l'un fait monter le store et l'autre le fait descendre. Ne soulevez pas la traverse inférieure avec vos mains. De plus, prenez soin de ne mettre aucun objet sur le rebord de la fenêtre pouvant gêner le fonctionnement du store ou le faire pendre de façon inégale. Si le store venait à se tordre, il vous suffira de le faire descendre le plus bas possible et de le remonter. Ce geste permettra à tous les cordons de remontée situés à l'intérieur du store de s'étirer de façon égale.

5) RACCORD DE CORDON

Le raccord de cordon ne concerne que les stores de modèle standard ou ceux possédant l'option « descendant/ascendant ». *Les stores Omni-Rise ne possèdent pas de raccord de cordon.*



AVERTISSEMENT

Afin d'éviter les risques d'emmêlement et d'étranglement, gardez les cordons hors de la portée des jeunes enfants. Éloignez les berceaux et les meubles des cordons.

Afin de limiter les dangers, ce store est muni d'un raccord de cordon conçu pour se séparer lorsqu'une pression est exercée à partir du haut.

Aucun système de sécurité n'est à l'abri des défaillances. GARDEZ LES CORDONS HORS DE LA PORTÉE DES ENFANTS !

Si votre raccord de cordon venait à se disjoindre, veuillez suivre les instructions ci-dessous pour l'assembler à nouveau.

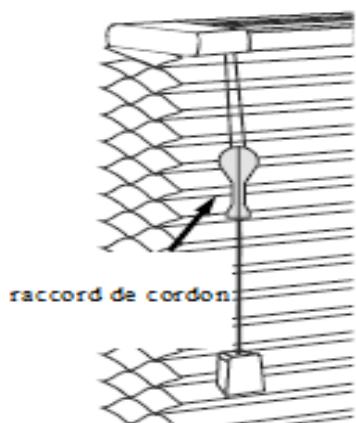

<p>Lorsque le raccord est séparé en deux, chaque côté possède un cordon entrant par le haut et l'un d'eux fait entrer un cordon par le bas.</p>	<p>Emboîtez les rebords inférieurs. La partie munie d'un cordon s'ajuste à celle qui n'en a pas.</p>	<p>Refermez les parties supérieures et appuyez au centre afin de bien raccorder.</p>
---	--	--

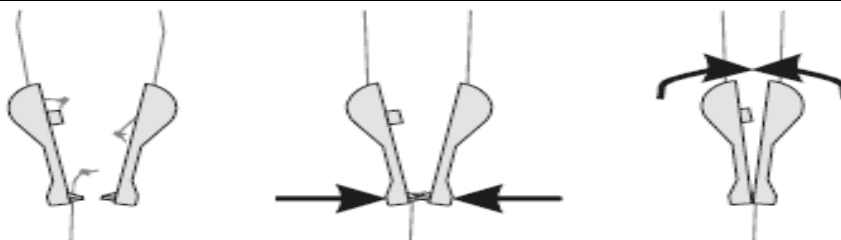

6) ÉQUILIBRAGE

Les stores cellulaires utilisent un système permettant de faciliter l'équilibrage de la traverse inférieure.

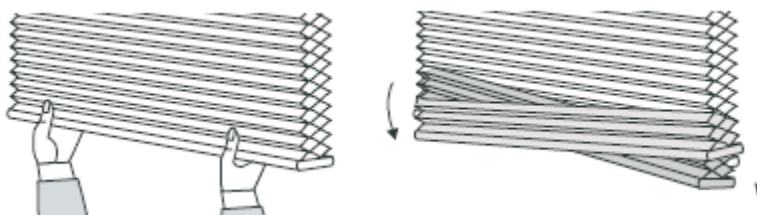

<p>Placez-vous au centre du store et saisissez la traverse inférieure à deux mains. Tirez légèrement ; ce geste engagera le système de verrouillage.</p>	<p>Placez le store à la position voulue en tirant vers le bas le côté surélevé.</p>
--	---

PROTÉGEZ VOS ENFANTS

Soyez conscients qu'un enfant peut s'étrangler avec les cordons d'un revêtement de fenêtre. Afin de réduire le risque d'accidents, tous les cordons doivent être placés hors de la portée des enfants et des nourrissons. Les taquets pour cordons et les dispositifs de réglage de la tension se veulent des moyens efficaces de mettre en application ces précautions nécessaires.



Modèle standard et Descendant/Ascendant

Installez le taquet pour cordon à une hauteur sécuritaire en tenant compte des meubles ou autres objets sur lesquels un enfant pourrait grimper. Puis, après chaque utilisation du store, enroulez tout simplement le cordon excédentaire autour du taquet. C'est rapide, simple et sécuritaire.

Modèle muni d'un cordon à boucle continue

Le dispositif de réglage de la tension réduit les risques d'étranglement et d'emmêlement chez les jeunes enfants en limitant l'accès au cordon de contrôle. Arrimer le dispositif de réglage de la tension sur le cadre de la fenêtre ou sur le mur de manière à ce que les jeunes enfants ne puissent pas tirer sur le cordon et l'enrouler autour de leur cou.

- Tenez le dispositif de réglage de la tension en position verticale et mettez-le en place en suivant l'une des trois méthodes décrites plus bas.
- Installez le dispositif de réglage de la tension de sorte qu'il ne gêne pas le store au moment de la descente et de la remontée.



OU



OU

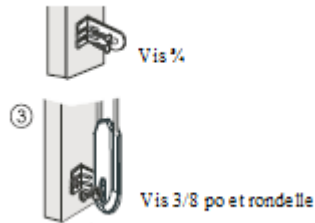

Le dispositif de réglage de la tension devrait être installé de façon à ce qu'il n'étire pas le cordon de contrôle. L'étirement du cordon entraînerait une usure anormale. Ne pas tordre ni croiser le cordon.

DÉPANNAGE

Problème : Le store a du mal à fonctionner et ce, plus particulièrement vers le haut.

Cause : Les supports et le rail latéral ne sont peut-être pas bien alignés.

Réparation : Référez-vous à l'étape 2 de l' « Installation des supports » pour obtenir un alignement adéquat. Ajustez les supports si nécessaire.

Problème : le store ne s'ouvre/se ferme pas correctement.

Cause : La fenêtre n'est peut-être pas d'équerre. La plus grande mesure prise de la largeur de la fenêtre ne peut pas dépasser de plus de 3/8 po la plus petite des mesures de la largeur. Le store doit être commandé à partir de la plus petite mesure de largeur.

Réparation : Calez les rails.

NETTOYAGE ET ENTRETIEN

Le tissu de ce store est facile d'entretien. Un époussetage régulier à l'aide d'un plumeau ou d'une brosse d'aspirateur est recommandé. La plupart des taches peuvent être enlevées à l'aide d'une éponge humide et d'un détergent doux. Pour les taches plus sérieuses, le store peut être retiré des supports d'installation et trempé dans de l'eau tiède. Lorsqu'il est humide, remontez complètement le store afin de redéfinir ses plis.

À cause des grandes propriétés isolantes de ce revêtement de fenêtre, il est possible que de la condensation se forme entre la fenêtre et le store. Ce problème survient le plus souvent lorsque la fenêtre est vieille ou qu'elle n'est pas bien scellée. En cas de condensation, il vous suffit de laisser « respirer » votre fenêtre en remontant le store de temps à autre.

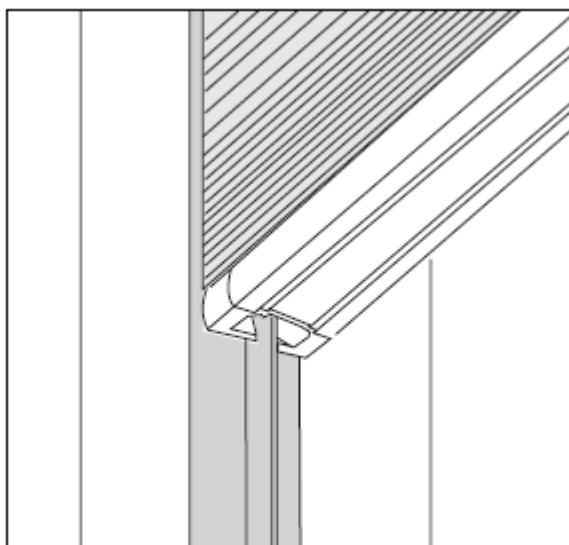

Rail latéral

Système de store économiseur d'énergie

Notice d'installation

Nos revêtements de fenêtre représentent une avancée en terme de style, d'efficacité et d'utilité. Ces stores cellulaires sont faits à partir d'un tissu 100% polyester non-tissé procurant une lumière douce et diffuse ainsi qu'un très haut niveau d'intimité. Leur système unique a été conçu afin de garantir plusieurs années de loyaux services lorsque ceux-ci sont installés de façon adéquate.

Veillez prendre quelques minutes pour lire ces instructions avant de procéder à l'installation.