

Stores en aluminium OneTouch

Manuel du propriétaire

INSTRUCTIONS POUR L'INSTALLATION

Étape 1 – Vérifier le contenu du paquet.

Il manque une pièce ? Appeler le 800-264-1190

Le kit d'installation comprend les pièces suivantes :

	Pièce	Quantité
a	Support d'installation	2 (stores mesurant jusqu'à 36 po de largeur) 3 (stores mesurant de 36 po à 54 po de largeur) 4 (stores mesurant de 54 à 72 po de largeur)
b	Vis de 1/8 po	2 par support

(Note : par commodité, une vis supplémentaire est fournie pour chaque taille mentionnée)

Étape 2 – Outils requis

Tournevis, ruban à mesurer, crayon, perceuse, escabeau, ciseaux

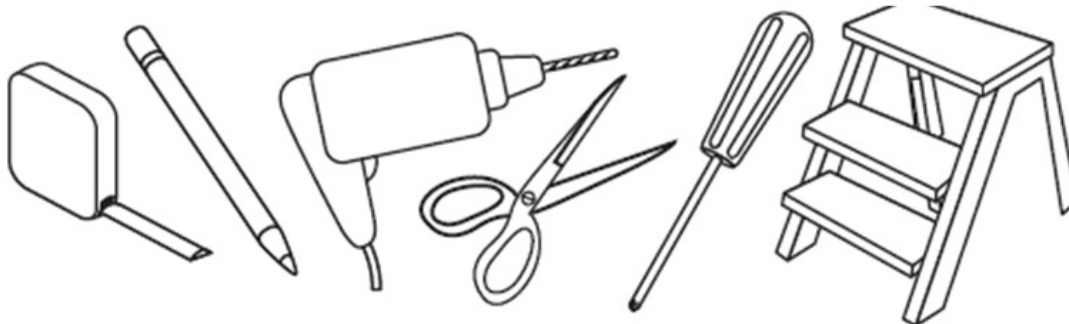

(Note : utilisez des chevilles en plastique n° 6 pour l'installation sur une cloison sèche ou un mur en plâtre)

Étape 3 – Emplacement du support et installation

Votre store peut être installé soit à l'intérieur ou soit à l'extérieur du cadre de la fenêtre.

Un support de fixation devrait être installé à environ 1 à 3 pouces de chaque extrémité du caisson. Pour les stores de grandes dimensions nécessitant 3 supports ou plus, ceux-ci devraient être espacés de façon régulière entre les deux supports situés aux extrémités. Prenez soin de toujours placer les supports de façon à ce qu'ils ne gênent pas les mécanismes se trouvant à l'intérieur du caisson. La procédure décrite ci-dessous vous assurera une bonne position des supports de fixation.

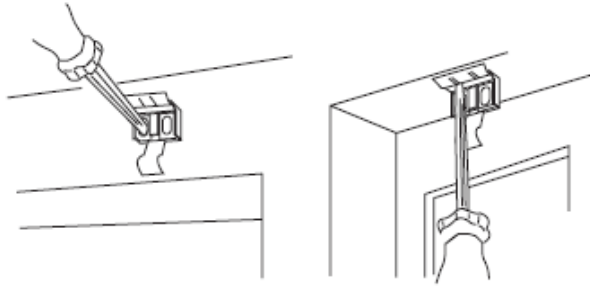
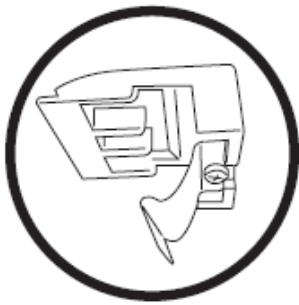

Pour une installation « extérieur-cadre » :

Fixez les supports sur le caisson tel que décrit ci-dessus. Tenez le store bien droit à la hauteur désirée et centrez-le au-dessus de la fenêtre. À l'aide d'un crayon, faites une marque pour indiquer l'emplacement exact de chaque support. Retirez les supports du caisson et placez la partie supérieure de chacun d'eux à l'endroit marqué puis vissez-les dans le mur ou la moulure de la fenêtre à l'aide des vis de 1/8 po. Percez tout d'abord le trou visant à recevoir les vis avec une mèche de 5/64 po.

Pour une installation « intérieur-cadre » :

Fixez les supports sur le caisson tel que décrit ci-dessus. Tenez le store en place et, à l'aide d'un crayon, faites une marque à l'arrière de chaque support là où il entre en contact avec l'intérieur du cadre de la fenêtre. Retirez les supports du caisson et alignez-les avec les marques. Fixez chaque support à l'aide des vis de 1/8 po en perçant tout d'abord le trou visant à recevoir les vis avec une mèche de 5/64 po.

Étape 4 – Fixer le caisson

Soulevez le caisson de façon à ce que le rebord avant de chaque support se trouve sous le rebord intérieur avant du caisson. Poussez le caisson vers le haut jusqu'à ce que la languette flexible située au bas de chaque support s'enclenche à l'arrière du caisson. Veillez à ce que chaque support soit fixé correctement.

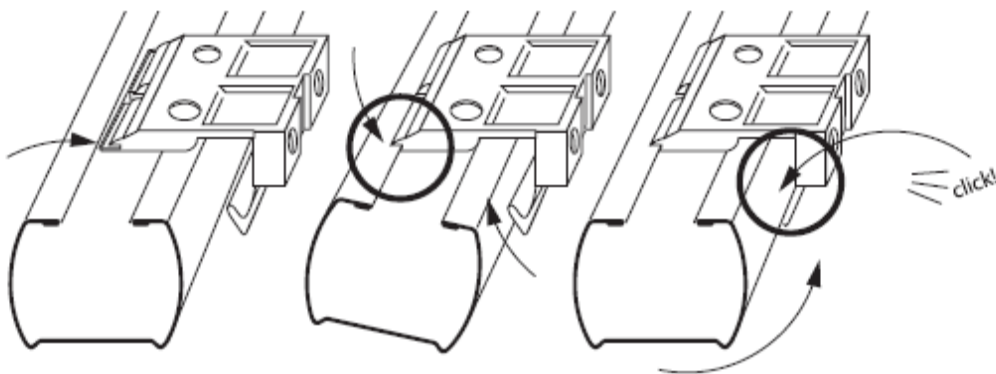

Étape 5 – Poignée / Fonctionnement

Attachez la poignée à la traverse inférieure tel qu'illustré.

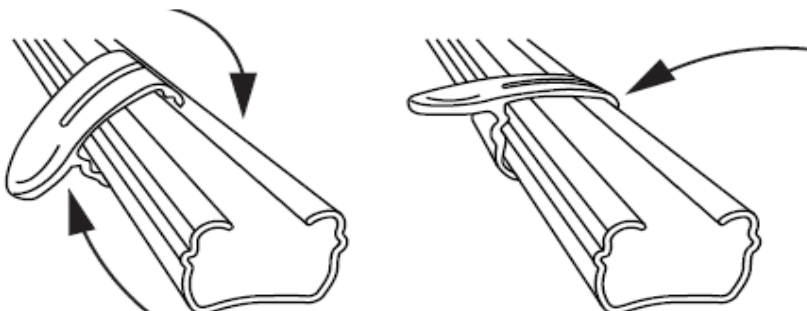

Il faut toujours faire pivoter les lattes dans la position « ouverte » horizontale avant de remonter ou de descendre le store. Ce geste assure un fonctionnement tout en douceur et augmente la durée de vie du store.

Pour descendre le store : Saisissez la traverse inférieure/poignée et tirez doucement vers le bas.

Pour remonter le store : Posez une main sous la traverse inférieure (paume vers le haut) et soulevez doucement et de façon régulière jusqu'à la hauteur souhaitée.

Pour incliner les lattes : Baissez et soulevez doucement la poignée. Il s'agit là d'une technique savante, mais qui ne demande que quelques secondes à maîtriser.

NETTOYER VOS STORES

Pour enlever la poussière : utilisez un chiffon doux, un plumeau, une brosse à poussière cylindrique conçue spécialement pour les stores ou aspirez la poussière à l'aide de la brosse douce de votre aspirateur. Pour laver : utilisez un chiffon, une éponge ou une brosse douce ainsi qu'un savon doux.

Employez de l'eau tiède ou froide, mais jamais chaude. Posez une serviette sur le plancher ou le rebord de la fenêtre et lavez le store par sections. Les stores de petites dimensions peuvent être lavés dans l'évier ou la baignoire ; ils peuvent aussi être lavés tout en douceur à l'extérieur de la maison à l'aide d'un tuyau d'arrosage. Rincez complètement l'eau savonneuse. Égouttez le caisson et la traverse inférieure ; si nécessaire, retirez les embouts. Séchez à l'aide d'une serviette pour éviter les traces d'eau. Si vous souhaitez faire nettoyer vos stores de façon professionnelle,

consulter l'annuaire de téléphone de votre région pour y trouver un service professionnel de nettoyage de stores vénitiens.

PIÈCES DE RECHANGE

Dans le cas où vous auriez besoin de pièces de rechange, vous pouvez appeler au 1-800-264-1190

Si possible, assurez-vous d'avoir à disposition les informations suivantes :

- Le modèle complet ou le numéro de catalogue du produit
- Un descriptif du produit
- Un descriptif de la pièce requise

GARANTIE À VIE LIMITÉE

Le produit ci-joint est garanti à son premier acheteur résidentiel et ce, pour toute la durée pendant laquelle le produit demeurera dans la fenêtre initiale.

Sont couverts :

À vie : L'ensemble du produit dans le cas d'un défaut de fabrication (à savoir : défaut dans la conception, les matériaux ou la fabrication rendant impossible le fonctionnement du produit)

3 ans : Les cordons comprenant aussi les cordons internes se trouvant dans les stores dits « sans cordons »

5 ans : Tous les tissus

Ne sont pas couverts :

L'usure normale

Toute défaillance du produit due à : un usage abusif • une exposition à l'air marin • une installation inadéquate • une accident • une utilisation inhabituelle • un actionnement inadéquat • des modifications • un mauvais nettoyage • une usage impropre • des dommages causés par des animaux nuisibles/domestiques ou des insectes • une mauvaise manipulation • une utilisation incorrecte

Les produits en bois naturel présentant : une diminution de l'intensité de leur couleur • un jaunissement ou un craquellement des pièces en plastique ou en mousse de bois • des variations de couleur, de grain ou de texture • une déformation des lattes en bois exposées à une très forte humidité

Les coûts associés : au retrait du produit • au transport vers et depuis le détaillant • au retrait de l'étiquette de la marque • à une nouvelle prise des mesures • à des dommages accessoires ou indirects • à la réinstallation du produit • à l'envoi

Dans le cas où plusieurs toiles ou stores se trouveraient dans la même pièce, seul la toile ou le store défectueux sera remplacé.

Pour signaler un dommage survenu au cours de l'envoi :

Si le dommage s'est produit au cours de la livraison, téléphonez l'endroit où vous avez effectué votre achat afin de le signaler au cours des sept (7) jours suivant la réception sinon vous pourriez vous voir refuser tout crédit.

Pour le service :

Si vous croyez que ce produit présente un défaut de fabrication ou de matériel :

- 1) Munissez-vous de votre facture d'achat
- 2) Appeler l'endroit où vous avez effectué l'achat

Aucun produit retourné sans autorisation ne sera accepté.

Dédommagement en vertu de la garantie :

CECI CONSTITUERA VOTRE SEUL DÉDOMMAGEMENT EN VERTU DE LA PRÉSENTE GARANTIE LIMITÉE.

Si ce produit s'avère présenter un défaut de matériau ou de fabrication, nous prendrons l'une des mesures suivantes (à notre discrétion) :

- réparation du produit
- remplacement du produit
- remboursement du coût du produit

Les couleurs varient d'un lot à l'autre et peuvent ne pas correspondre avec exactitude à un échantillon de couleur ou à un produit acheté antérieurement. Les modèles et les couleurs dont la production a été abandonnée seront remplacés par le produit actuel s'en rapprochant le plus.

VOS DROITS

Cette garantie à vie limitée vous procure des droits légaux spécifiques et vous pouvez détenir d'autres droits, ceux-ci variant d'un état à l'autre. Certains états ne permettent pas de limiter la durée des garanties, donc les limites mentionnées ci-dessus peuvent ne pas s'appliquer à vous.

Aucun agent, représentant, détaillant ou employé non autorisé n'est investi de l'autorité d'accroître ou de modifier les obligations de la présente garantie. La présente garantie limitée remplace toute version antérieure.