

Instructions d'installation et d'entretien de vos stores et toiles

Stores en bambou et en bois tissé

Vos stores en bambou et en bois tissé de haute qualité ont été conçus et fabriqués avec le plus grand soin selon vos mesures et nous vous fournissons tout le matériel nécessaire pour installer votre store de manière 'intérieur-cadre' ou 'extérieur-cadre'.

COMMENT INSTALLER VOTRE STORE EN BOIS TISSÉ

Veillez prendre quelques minutes pour lire ces instructions. Lorsqu'installés correctement, vos stores vous procureront un niveau de satisfaction inégalé et des années de fidèle service.

QUINCAILLERIE INCLUSE

- Supports de fixation
- Vis de montage
- Supports de fixation additionnels (si requis pour un soutien additionnel)

OUTILS REQUIS

- Crayon
- Perceuse électrique
- Tournevis
- Mèches de perceuse (7/64 po et 1/16 po)
- Niveau
- Ciseaux

Les vis incluses servent à installer le store sur une surface en bois seulement. Pour les autres surfaces, utilisez ce qui suit :

1. Panneau de revêtement ou plastique - Percez préalablement les trous qui permettront de recevoir les ancrages muraux ou les boulons à ailettes.
2. Surfaces en métal - Percez préalablement les trous et utilisez des vis en métal courtes.
3. Pour le ciment, la pierre, la brique ou la tuile - Utilisez une mèche en carbure et les bouchons ou ancrages appropriés avec les vis.

AVANT D'INSTALLER LE STORE

1. Appuyez le store contre l'ouverture de la fenêtre afin de déterminer si le store doit être installé à l'intérieur ou à l'extérieur de l'encadrement.

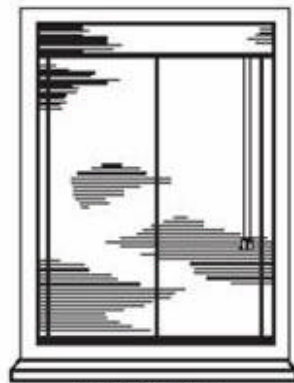

Installation
intérieur-cadre
SCHÉMA 1



Installation
extérieur-cadre
SCHÉMA 2

2. Si le store doit être installé 'intérieur-cadre' et si le cadre de la fenêtre n'est pas droit ou au niveau, utilisez des cales de nivellement pour vous assurer que le caisson soit au niveau lors de l'installation.



Cadre inégal
SCHÉMA 3

3. Même si le caisson est installé sur le cadre, au mur ou au plafond, il doit être au niveau, pour que le store puisse fonctionner correctement. Assurez-vous également que le store soit installé à la bonne longueur, à l'écart de toute obstruction (il se peut que vous deviez installer des cales de nivellement ou des supports de rallonge pour éloigner le store des obstructions).

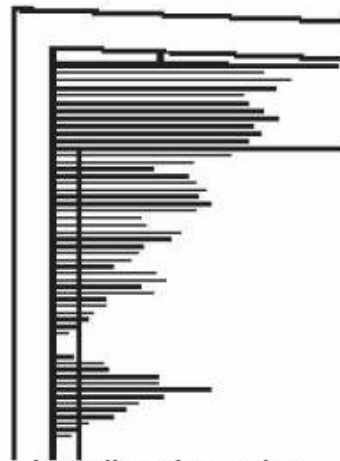

Installez des cales
au besoin
SCHÉMA 4

INSTALLATION INTÉRIEUR-CADRE

Remarque : Si vous utilisez des supports d'installation (inclus) pour l'installation intérieur-cadre, consultez la section 'Installation au plafond'. Sinon, voir ci-dessous afin de connaître les instructions d'installation.

1. Le store est fabriqué pour s'emboîter parfaitement dans l'encadrement de la fenêtre.
2. Tenez le caisson au niveau, contre la partie supérieure de l'encadrement et abaissez le store pour vous assurer que sa hauteur est adéquate et qu'aucune obstruction ne gêne son fonctionnement. (L'utilisation de cales de nivellement peut être nécessaire pour mettre le store au niveau.)
3. Tout en tenant le caisson fermement contre le châssis (battant) de la fenêtre, percez des trous de guidage de 1/16 po dans le châssis à travers les petits trous ronds au sein du caisson. (Ne pas percer les trous de guidage à travers les fentes du caisson.)

DEUX OPTIONS D'INSTALLATION

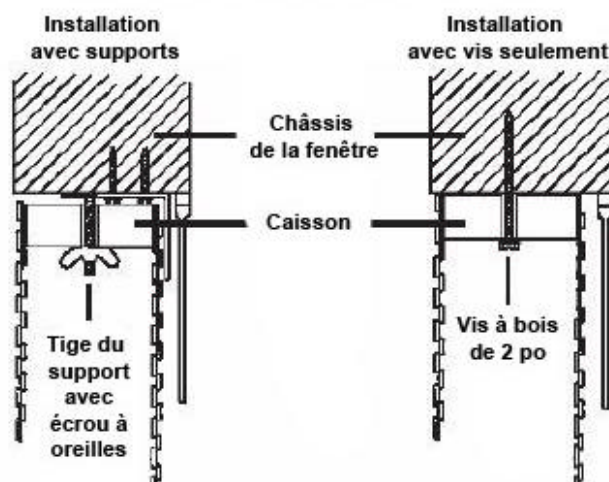

INSTALLATION SUR LE CADRE OU AU MUR

1. Le store est fabriqué pour chevaucher l'ouverture de la fenêtre. Les supports de fixation sont installés sur le cadre de la fenêtre ou au mur.

2. Tenez le caisson au niveau. Abaissez le store pour vous assurer que sa hauteur est adéquate et qu'aucune obstruction ne gêne son fonctionnement. (L'utilisation de cales de nivellement peut être nécessaire pour mettre le store au niveau.)
3. Tout en tenant le caisson fermement contre le cadre de la fenêtre ou le mur, marquez légèrement les positions des fentes du caisson sur la surface de montage.
4. Tenez chaque support de fixation contre la surface de montage et marquez deux trous de vis à la diagonale. Positionnez les supports pour qu'ils s'alignent avec les centres des fentes dans le caisson. Percez les trous de pilote et utilisez les vis de fixation, ancrages muraux ou boulons à ailettes appropriés pour fixer les supports.
5. Poussez le caisson vers le haut, dans les supports, de façon à ce que les tiges filetées des supports puissent s'insérer à travers les fentes du caisson.
6. Solidifiez le caisson sur les supports de fixation en serrant les écrous à oreilles.

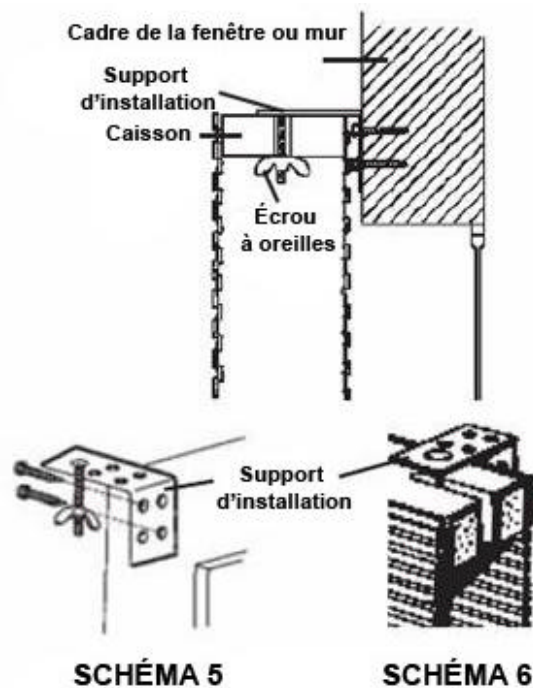

INSTALLATION AU PLAFOND

1. Le store est fabriqué pour chevaucher l'ouverture de la fenêtre. Les supports de fixation sont installés au plafond.
2. Appuyez le caisson au plafond. Abaissez le store pour vous assurer que sa dimension est adéquate et qu'aucune obstruction ne gêne son fonctionnement.
3. Tout en tenant le caisson fermement au plafond, marquez légèrement les positions des fentes du caisson sur la surface de montage.
4. Tenez chaque support de fixation contre la surface de montage (le plafond) et marquez deux trous de vis à la diagonale. Positionnez les supports pour qu'ils s'alignent avec les centres des fentes dans le caisson. Percez les trous de pilote et utilisez les vis de fixation, ancrages muraux ou boulons à ailettes appropriés pour fixer les supports.
5. Poussez le caisson vers le haut, dans les supports, de façon à ce que les tiges filetées des supports puissent s'insérer à travers les fentes du caisson.
6. Solidifiez le caisson sur les supports de fixation en serrant les écrous à oreilles.

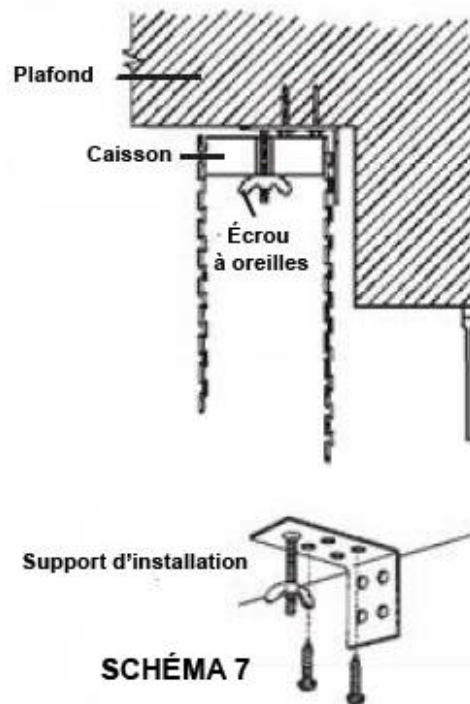

AJUSTEMENT DU STORE

Votre store a été soigneusement inspecté et ajusté pour fonctionner à la perfection. Par contre, après l'installation, il se peut que vous deviez effectuer quelques ajustements.

1. The yarn in your Woven Wood shade is flexible enough to straighten to window opening by stretching the yarn. Pull down on the short side to eliminate unevenness and align the shade.
2. If the shade is not flat when lowered, roll the shade tightly from the bottom and then twist the roll from the ends (one end clockwise and the other counter-clockwise) to align yarn and slats.

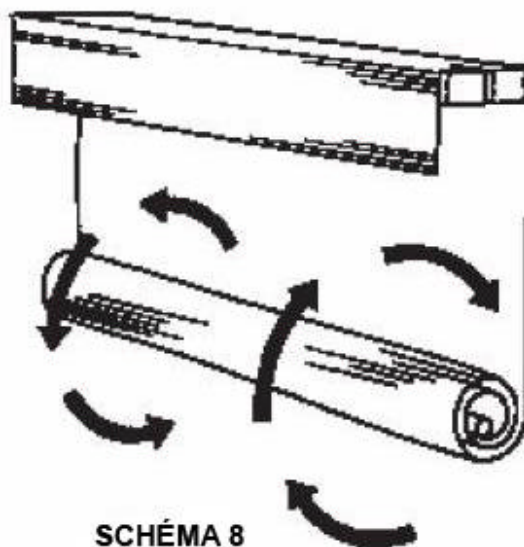

FAIRE FONCTIONNER VOTRE STORE

Votre store est doté d'un mécanisme de verrouillage qui retient le store à la hauteur désirée.

1. Pour lever ou baisser le store, tirez sur les cordons de levée en l'inclinant vers le milieu du store. Un petit coup sec relâchera le verrouillage du cordon qui permet de lever ou baisser le store.
2. Pour verrouiller le store à la hauteur désirée, inclinez le cordon de levée vers l'extérieur, sur le côté afin d'enclencher le verrouillage du cordon.
3. Si le store se coince en le levant ou le baissant, vérifiez l'alignement adéquat des cordons de levée sur les poulies (sous la cantonnière).

Si un brin de filament sort du rebord du bois tissé, vous pouvez le couper à l'aide d'un ciseau (du haut du store vers le bas), sans réduire la force du store.



SCHÉMA 9

SCHÉMA 10

ENTRETIEN ET NETTOYAGE

Occasionnellement, il est important d'épousseter ou de passer la balayeuse (à l'aide d'une brosse en guise d'accessoire) pour conserver votre store à l'état neuf.

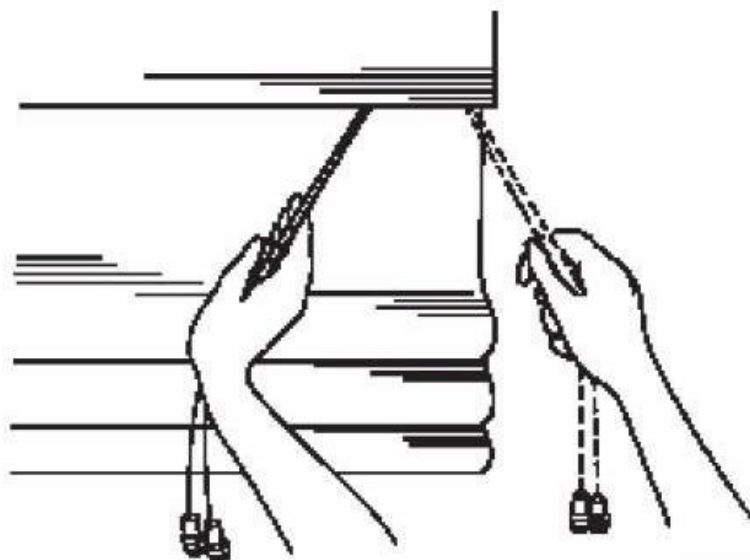
SÉCURITÉ DES ENFANTS

Afin de protéger les enfants et les animaux et les empêcher de s'emmêler dans les cordons, faites ce qui suit pour garder les cordons de levée hors de portée :

1. Attachez les cordons avec une tige d'ancrage.
2. Utilisez un taquet.
3. Attachez le cordon sur lui-même.
4. Attachez le cordon sur un dispositif de fixation.